

**Cliente:** KOSTAL  
**Industria:** Automotriz  
**Proyecto:** Switch de Control para FIAT 500

# KOSTAL



El grupo Kostal es una empresa líder en la manufactura, desarrollo y la producción de productos electrónicos y electromecánicos para el confort de los conductores de vehículos automotrices. Muchas empresas importantes, particularmente todos los líderes de producción de automóviles, forman parte de sus clientes como BMW, Daimler, Ford, Fiat / Chrysler, General Motors, Tata / Jaguar / Land Rover, Renault / Nissan, PSA, Porsche, y VW-Konzern.

Para ofrecer a estos clientes la experiencia internacional de una empresa con estructura global y a su vez dar la flexibilidad de una empresa familiar de tamaño medio, trabajan en 39 emplazamientos mundiales en 18 países, con unos 16.000 colaboradores, garantizando competencia y flexibilidad cerca del cliente.

Kostal Mexicana genera innovación y alta calidad en sus productos para el mercado europeo y latinoamericano. Para enfrentar las exigencias del mercado, implemento el uso de los softwares CATIA y ANSYS para desarrollar el diseño conceptual y funcional de los switches de control del panel de instrumentos del FIAT 500, consiguiendo grandes beneficios en el tiempo de manufactura, un exitoso diseño conceptual y evitar los altos costos en la realización de pruebas físicas.

El Fiat "Cinquecento" es la pronunciación italiana de 500, hoy en día es uno de los vehículos más populares, sofisticados y modernos del mundo. Fiat y Gucci, dos iconos italianos, se unieron para celebrar los 150 años de la unificación de Italia y los 90 años de Gucci con un Cinquecento edición especial que resalta la genialidad y creatividad que han distinguido a las dos marcas.

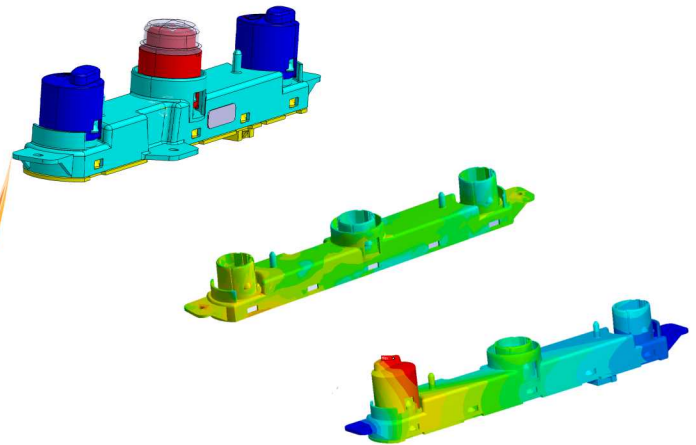

El grupo KOSTAL se divide en cuatro divisiones comerciales: Eléctrica de Automóvil, Eléctrica Industrial, Sistemas de Contactación y Tecnología de Ensayos.

Con alianzas innovadoras como esta, así como el uso de las tecnologías más poderosas para su desarrollo, Fiat 500 "Cinquecento" en un nuevo ícono de la cultura popular actual.